

令和3年度大川杯県民総合体育大会兼国体茨城県ハンドボール大会
兼幡谷杯全国高等学校総合体育大会茨城県予選会

(男子の部)

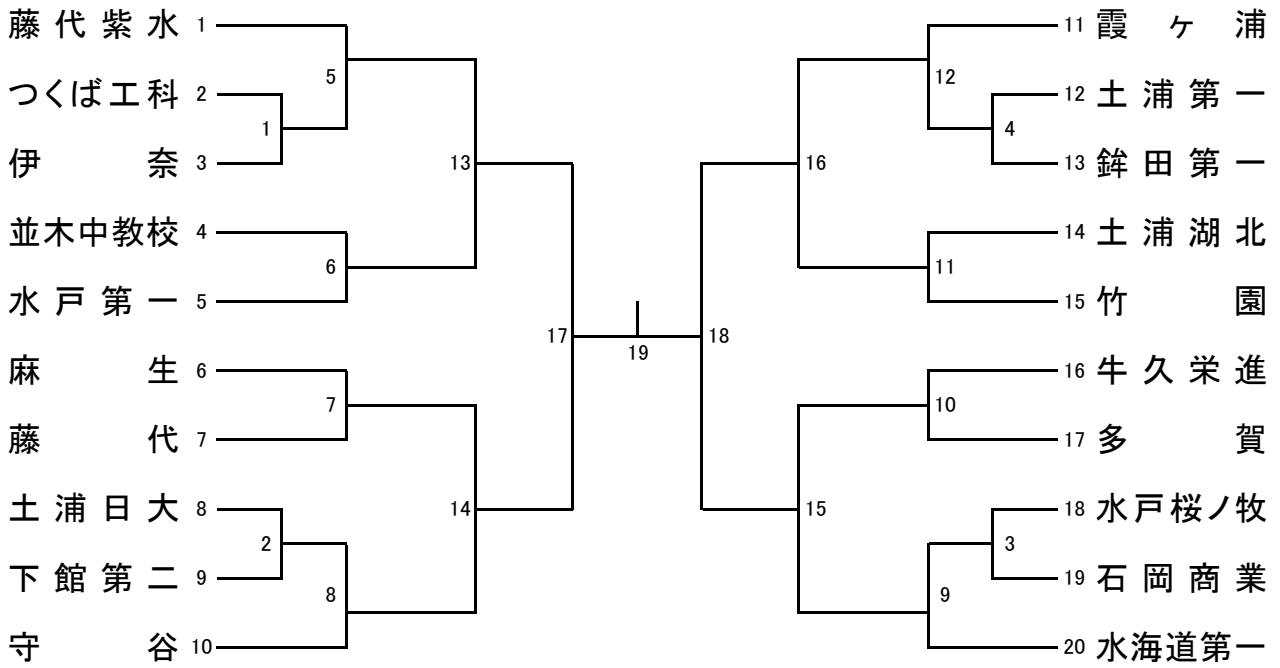

(女子の部)

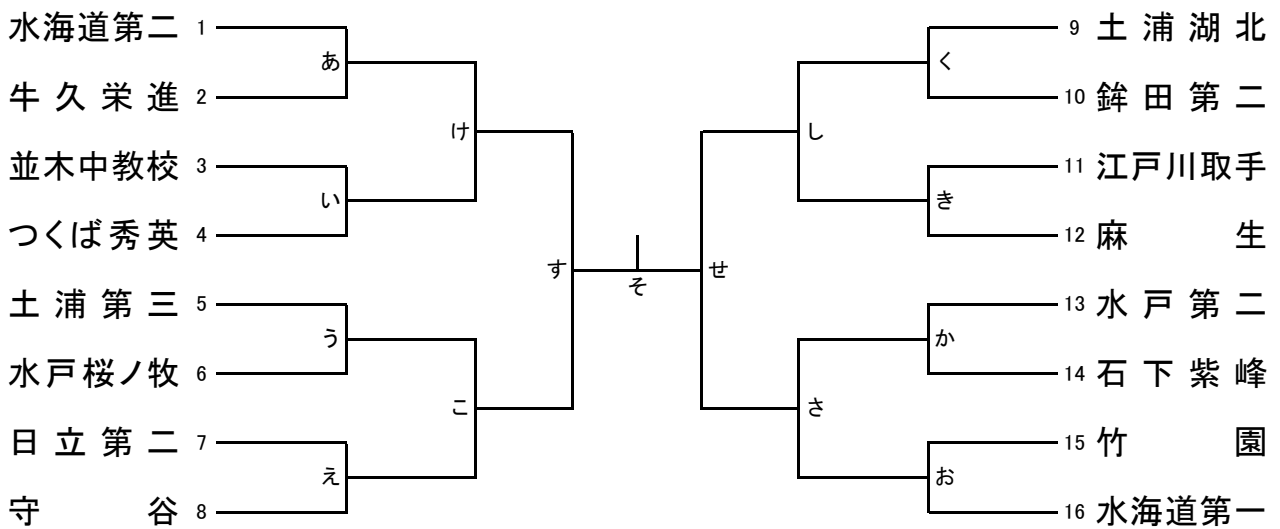

期日 2021年6月18日(金)～20日(日)

会場	6月18日(金)	6月19日(土)	6月20日(日)
	水海道総合体育館	坂東市総合体育館	常総運動公園体育館
	藤代紫水高等学校体育館	水海道第一高体育館	
	水海道第一高体育館		
	坂東市総合体育館		
	守谷高体育館		

競技規則 (1) 令和3年度(財)日本ハンドボール協会競技規則に準じて行う。

(2) 競技時間は、25-10-25(分)、準決勝戦・決勝戦は30-10-30(分)で行う。

同点の場合は、第1延長戦を行い、決しない場合は7MTCとする。

試合時間・会場

第1日目						
	会場 時間	水海道 総合 体育館	藤代紫水 高校 体育館	水海道 第一高 体育館	坂東市 総合 体育館	守谷高 体育館
1	9:30～	7	1	3	4	2
2	10:50～	11	く	お	あ	え
3	12:10～	6	き	か	い	う
4	13:30～	10	5	9	12	8
5	14:50～		し	さ	け	こ

第2日目			
	会場 時間	坂東市 総合 体育館	水海道 第一高 体育館
1	10:00～	13	15
2	11:20～	14	16
3	12:40～	す	せ
4	14:10～	17	18

第3日目		
	会場 時間	常総 運動公園 体育館
1	10:00～	そ
2	11:30～	19

【注意事項】

1. 大会の実施に当たって

- (1) 両面テープのみ使用を認める。
- (2) 大会使用球は、男モルテン、女ミカサとする。
- (3) オフィシャルについては、第1試合のみ第3試合目の両チームがあたる。
第2試合目以降については、敗者チームがあたる。
ただし、最終日については補助員が担当する（県西地区）
- (4) 各会場の後片付けは、最後の2試合（網掛け）のチームが行う。
- (5) チームタイムアウトは男女準決勝・決勝においては3回とし、他は2回とする。
- (6) 長袖のアンダーウェア及びロングタイツなどは禁止する。
- (7) アップの声出しは控えてください。
- (8) 撮影した動画をSNSにアップすることを禁止します。

2. 新型コロナウイルス感染症感染防止対策として

- (1) 無観客で実施する。
- (2) ハーフタイム等で換気を実施する。
- (3) 大会2週間前から、検温等体調管理を行ってください。
- (4) 大会本部に「健康チェックシート兼大会参加承諾書」をチームで取りまとめて提出してください。
- (5) コートに入る際には、前試合の選手等が完全に退出してから入ってください。
- (6) ゲーム中以外は常時マスクを着用してください。
- (7) ゲーム中も、出場している選手以外はマスクの着用をお願いします。
- (8) 試合終了後は、速やかに帰宅してください。